

Kreismesser

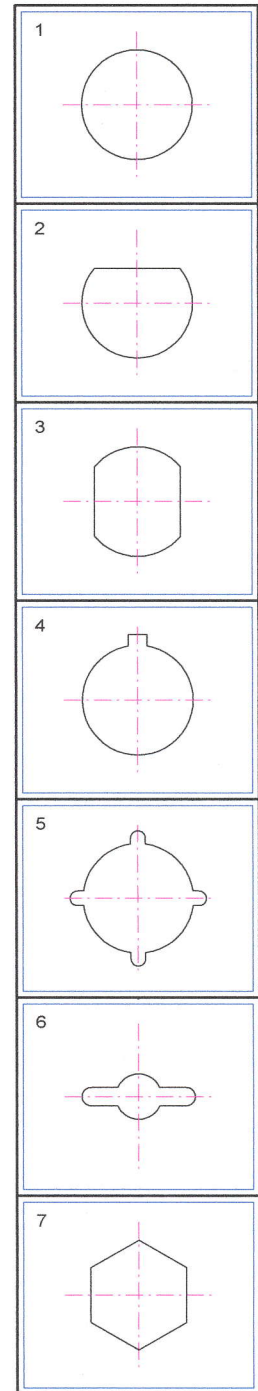

Fertigung der Messer mit glatter und verzahnter Schneide benötigen wir folgende Angaben:

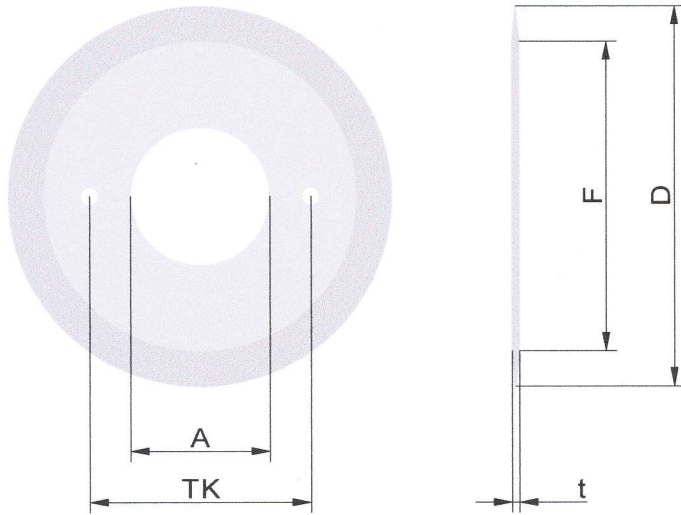

Für die Erstellung einer Fertigungszeichnung

Durchmesser	D	
Messerdicke	t	

		Form	Größe
Aufnahme	A		

		einseitig	beidseitig		
Fasenslänge	F			glatt	
		Anzahl	Größe	Zähne	
Bohrungen	B			Kullen	
Teilkreis	TK			Schlitz	

		1.2379	1.3343	1.4034	1.4112
Werkstoff					

Eine Auswahl unserer Verzahnungsmöglichkeiten

